

MAXIMUS

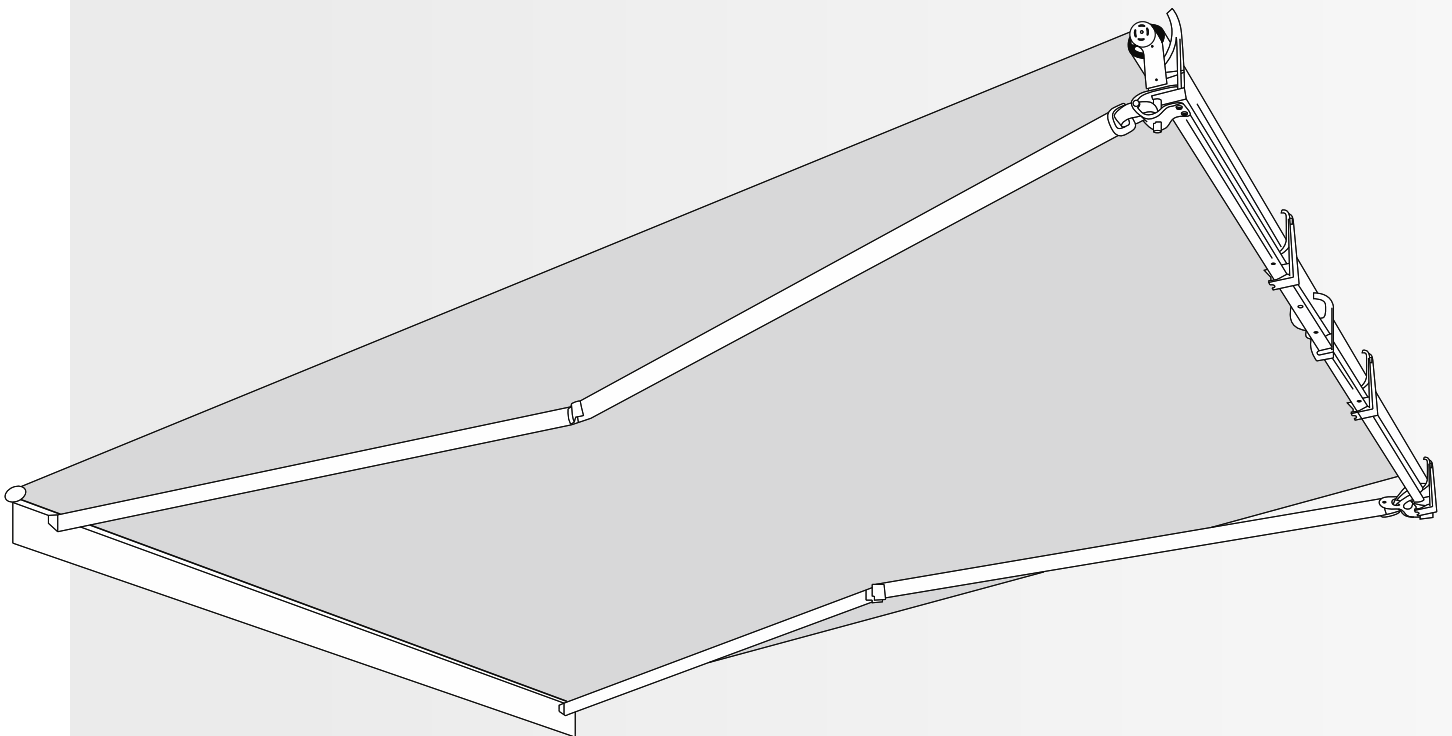

MONTAGEANLEITUNG

WANDMONTAGE

MAXIMUS

GROß. GRÖßER. MAXIMUS.
MODERN UND RIESIG.
FÜR RICHTIG GROßE FLÄCHEN.

Der perfekte Partner für die moderne Gastronomie.

- ▶ Die durchdachte Konstruktion der Großflächenmarkise **MAXIMUS** bietet perfekten Schatten für 30 Quadratmeter.
- ▶ Ihre geradlinige und klare Formensprache macht diese Markise zu einem perfekten Partner für die Gastronomie. Das reduzierte Ausfallprofil unterstreicht den zeitgemäßen Charakter der Markise.
- ▶ Präzise gefertigte Gelenkteile sowie die Verwendung von integrierten Flyerketten aus Edelstahl garantieren auch bei hoher Beanspruchung eine dauerhafte Zuverlässigkeit.
- ▶ Die hochwertige Pulverbeschichtung bietet einen ausgezeichneten Korrosionsschutz und überzeugt durch ihre sehr hohe mechanische Beständigkeit.
- ▶ Darüber hinaus überzeugen zwei stabile Montagerohre aus Stahl, welche eine besonders einfache Montage erlauben.
- ▶ **Raffiniertes Detail:** Die Zusatzausstattung mit der Zweiwege-Funktechnologie io-homecontrol® garantiert die perfekte Funktion der Großmarkise. Das verhindert Funkstörungen in der Gastronomie.

Ausladungen	4,0 m / 4,5 m / 5,0 m
max. Ausladung	5,0 m
max. Breite	6,5 m
Gelenkarme	aus Aluminium mit Federn und Edelstahl-Flyerkette
Neigungswinkel	5°~30°

GARANTIE

Wir sind von der 100%igen Zuverlässigkeit und hohen Qualität unserer Markisen nach Maß absolut überzeugt. Daher ist es für uns selbstverständlich, Ihnen bei unseren Maß-Markisen gleich zwei Garantien anzubieten.

7 Jahre Garantie

Diese Garantie gilt auf die Konstruktion Ihrer Markise. Diese 7-Jahres-Garantie gilt ab dem Rechnungsdatum. Die gesetzliche Gewährleistung wird dadurch nicht eingeschränkt.



2 Jahre Garantie

Diese Garantie gilt auf die Bespannung Ihrer Markise. Diese 2-Jahres-Garantie gilt ab dem Rechnungsdatum. Die gesetzliche Gewährleistung wird dadurch nicht eingeschränkt.



LIEFERUMFANG (OHNE SONDERAUSSTATTUNG)

Wandkonsolen

5 Stück,
passend abgezählt.

Die Wandkonsolen 1, 2, 3 und 4 sind links und rechts direkt neben den beiden Gelenkarmhaltern zu setzen. Die Wandkonsole 5 ist in der Mitte der Markise zu setzen.

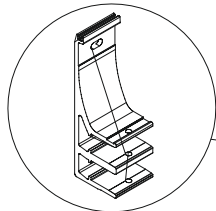

Abdeckkappen

15 Stück,
passend abgezählt.

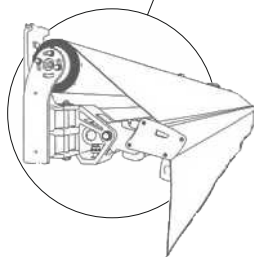
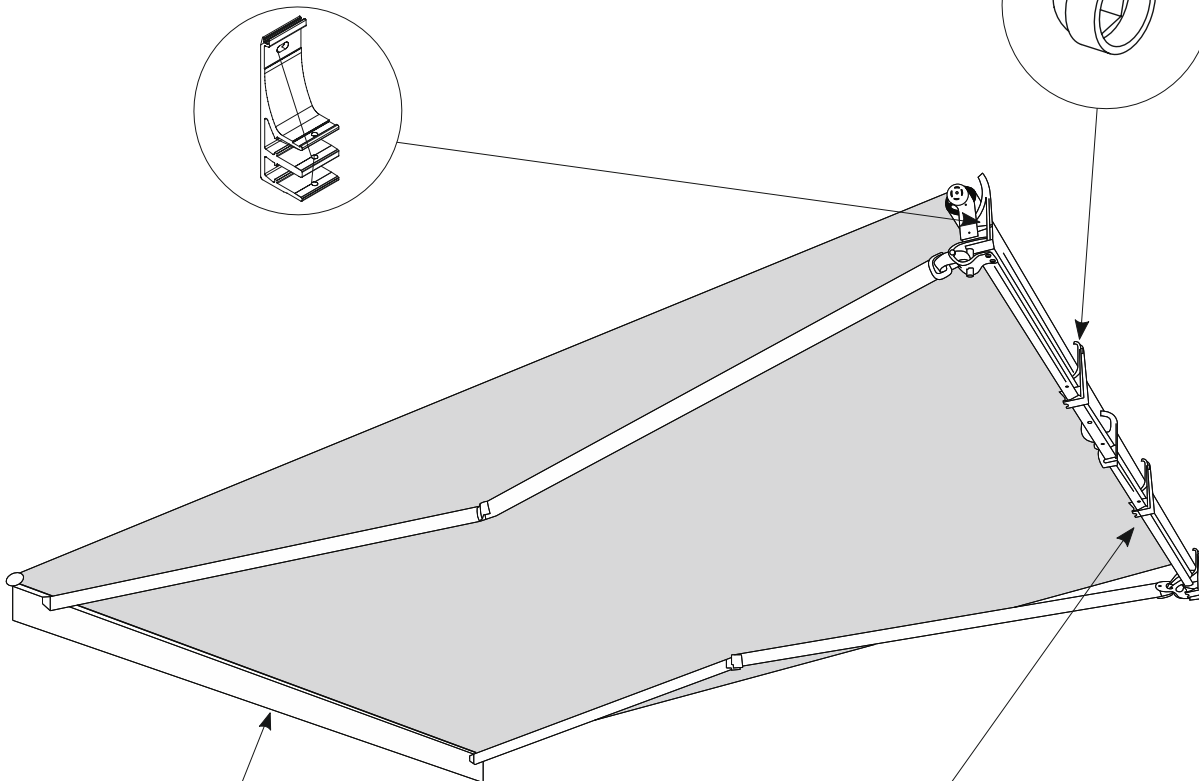
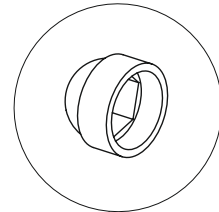

Markise MAXIMUS

1 Stück,
komplett vormontiert

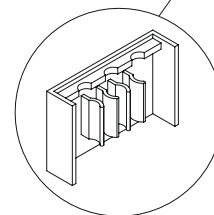

Abdeckungen für Wandkonsolen

10 Stück,
passend abgezählt.

SICHERHEITSHINWEIS / BESTIMMUNGSGEMÄßE VERWENDUNG

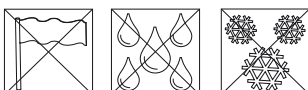

Achtung! Beachten Sie bitte, dass den Wandkonsolen kein Befestigungsmaterial für die Montage der Markise beiliegt. Dieses muss unbedingt an den Montageuntergrund angepasst werden.

Die Terrassenmarkise MAXIMUS wurde als hochwertiger Sonnenschutz entwickelt. Daher ist die Markise vorrangig als Sicht- und Sonnenschutz einzusetzen. Die Markise stellt – vollständig ausgefahren und mit einem entsprechend großen Neigungswinkel – nur einen bedingten Regenschutz dar und ist daher nicht vorrangig als solcher einzusetzen. Bei Wind, starkem Regen, Schneefall oder Frost darf die Markise nicht ausgefahren werden.

MONTAGE

Allgemeine Hinweise

Diese Montageanleitung richtet sich ausschließlich an qualifizierte Fachleute. Sie beschreibt die Wandmontage und Inbetriebnahme der Terrassenmarkise MAXIMUS (ohne Sonderausstattung).

Eventuell notwendige Elektroinstallationen dürfen nur von zugelassenen Fachleuten ausgeführt werden.

Nach der erfolgreichen Montage und Inbetriebnahme ist der Käufer ausführlich mit der korrekten Bedienung der Markise bekannt zu machen.

Änderungen im Sinne des technischen Fortschritts vorbehalten.

Montagemöglichkeiten

Standardmäßig ist für die Markise MAXIMUS die Montage an der Wand vorgesehen. Daher liegt der Markise stets die passende Anzahl an Wandkonsolen bei.

Die durchdachte Konstruktion erlaubt jedoch auch eine Montage an der Decke oder an den Dachsparren. Wenn die Markise an der Decke oder an den Dachsparren montiert werden soll, so benötigen Sie zusätzlich die entsprechende Anzahl der passenden Konsolen.

Den erforderlichen Platzbedarf der jeweiligen Montageart entnehmen Sie bitte der entsprechenden Zeichnung.

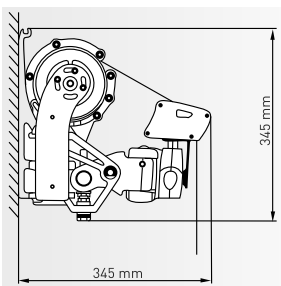

Wandmontage

Empfohlenes Werkzeug

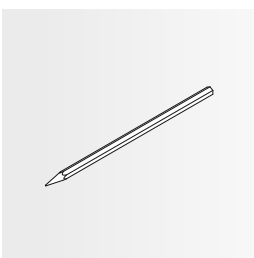

Bleistift

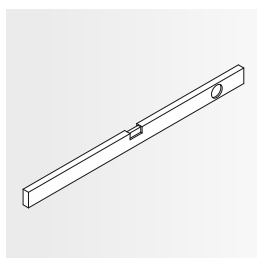

Wasserwaage

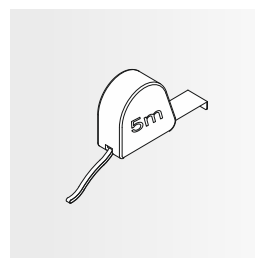

Bandmaß

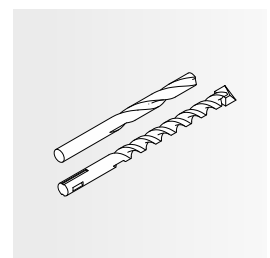

Bohrer

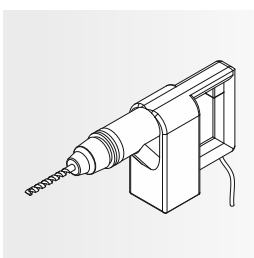

Bohrmaschine oder
Bohrhammer

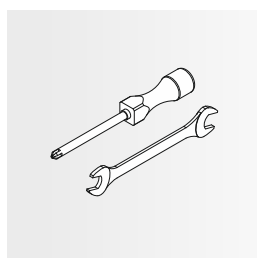

Schraubendreher und
Schraubenschlüssel

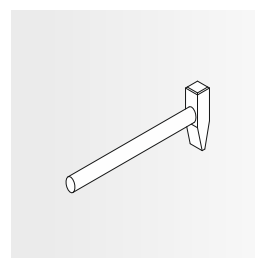

Hammer



Stehleiter

Unsicherheiten beim Montageuntergrund? Nicht die komplette Ausrüstung parat? Keine Zeit für die Selbst-Montage?

Professionellen Montage-Service direkt buchen

- Bestellnummer bereithalten
- Montage-Team anrufen
- bequem zurücklehnen



Telefon +43 (0)316 68 26 59

Mo bis Do 07.30 – 12.00 Uhr

13.00 – 17.00 Uhr

Freitag 07.30 – 12.00 Uhr

Die Wandkonsolen 1, 2, 3 und 4 sind links und rechts direkt neben den beiden Gelenkarmhaltern zu setzen. Die Wandkonsole 5 ist in der Mitte der Markise zu setzen.



- Position der Markise festlegen
- Montagehöhe festlegen

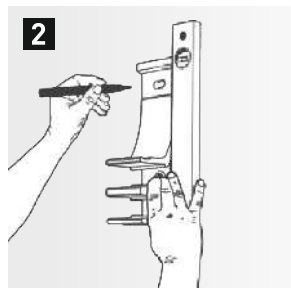

- Bohrlöcher für erste Konsole markieren
- alle Konsolenbohrungen nutzen



- Bohrlöcher herstellen
- Bohrlöcher reinigen

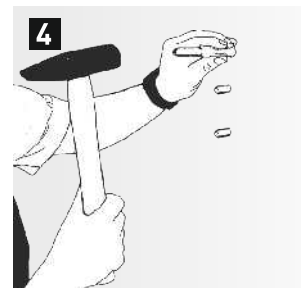

- Befestigungsmaterial einsetzen
- Konsole gegebenenfalls unterfüttern



- Kleber gegebenenfalls aushärten lassen
- Konsole anbringen



- eventuelle Unebenheiten ausgleichen
- Konsole leicht anschrauben

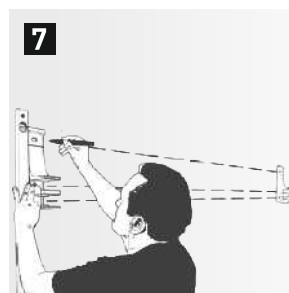

- Bohrlöcher für nächste Konsole markieren
- Gefluchtete Montage beachten!

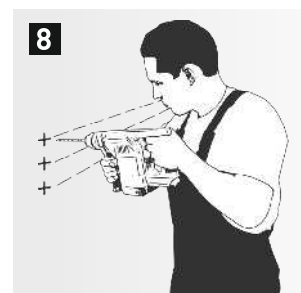

- Bohrlöcher herstellen
- Bohrlöcher reinigen

WANDMONTAGE

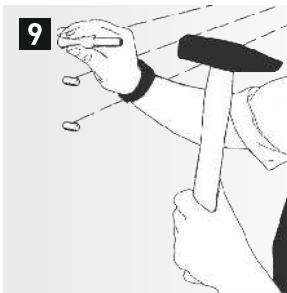

- Befestigungsmaterial einsetzen
- Konsole gegebenenfalls unterfüttern

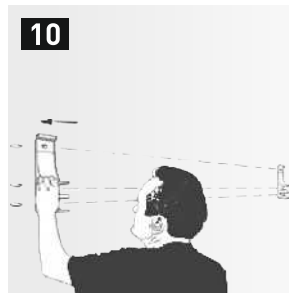

- Kleber gegebenenfalls aushärten lassen
- Konsole anbringen



- Konsolen fixieren*
- angegebenes Drehmoment beachten
- Abdeckkappen anbringen

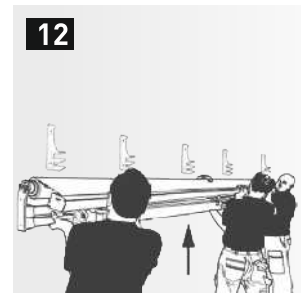

- Markise anheben
- Tragrohre in die Konsolen einhängen

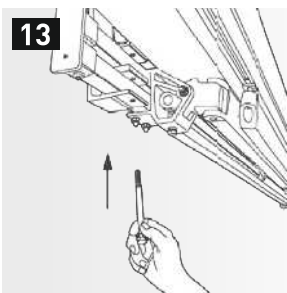

- Markise sichern
- bei jeder Konsole wiederholen
- Markise seitlich ausrichten

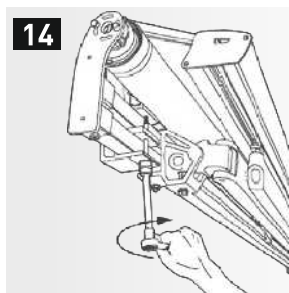

- Befestigungsschrauben fixieren
- bei jeder Konsole wiederholen
- Abdeckungen für Konsolen anbringen



- Markise ausfahren

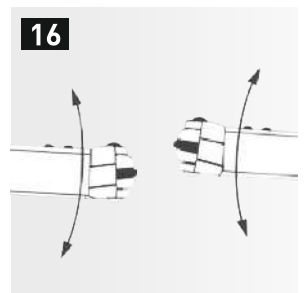

- Gelenkarme über die Stellschrauben justieren
- Markise beim Justieren entlasten

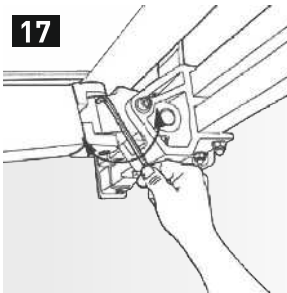

- Stellschrauben für die Gelenkarme befinden sich an den Armhaltern

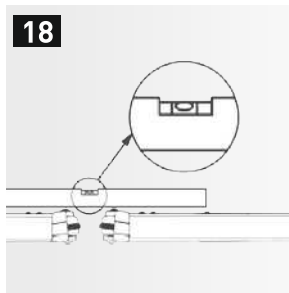

- Gelenkarme müssen exakt zueinander fluchten!

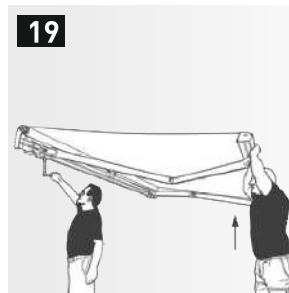

- Neigungswinkel einstellen
- Markise beim Einstellen entlasten

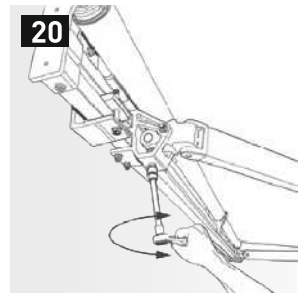

- Fixierschrauben für Neigungswinkel lockern
- Neigungswinkel über Stellschraube einstellen
- Neigungswinkel fixieren

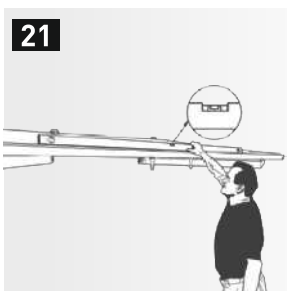

- Ausfallprofil muss waagrecht sein

* Alle Konsolen müssen in der waagrechten und der senkrechten Ebene exakt zueinander fluchten!

EINSTELLUNGEN DES NEIGUNGSWINKELS

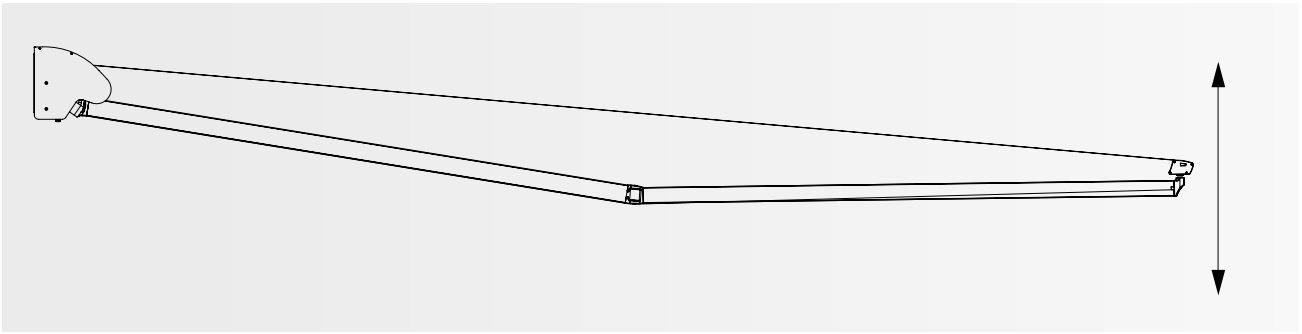

Der Neigungswinkel der Terrassenmarkise **MAXIMUS** ist zwischen 5° und 30° einstellbar.

- Probelauf durchführen
- Endkontrolle durchführen
- Käufer ausführlich mit der korrekten Bedienung der Markise bekannt machen

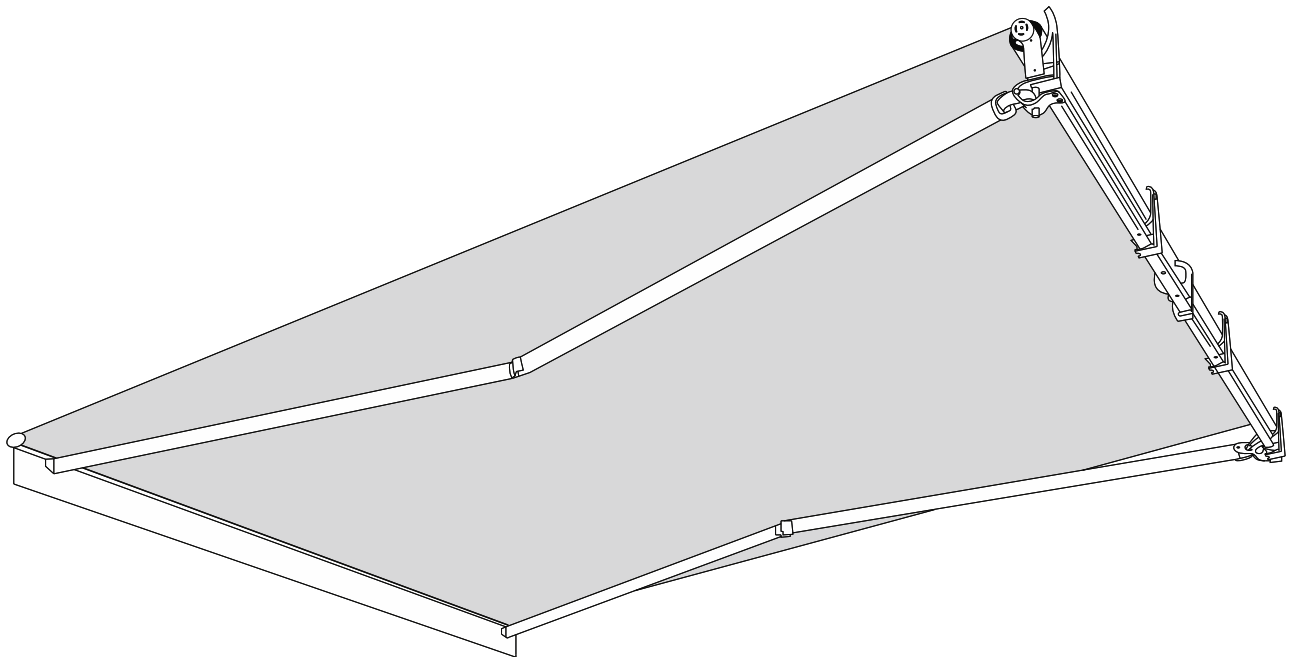

MAXIMUS

Ihre Qualitäts-Markise nach Maß!

Viel Freude beim Entspannen mit Ihrem neuen Sonnenschutz!

PROFESSIONELLEN MONTAGE-SERVICE DIREKT BUCHEN

Unser Montage-Team besteht ausnahmslos aus Experten mit jahrelanger Erfahrung. Somit stehen wir Ihnen stets mit einer Top-Leistung zur Seite. Das Profi-Team meistert auch die schwierigsten Situationen.

So buchen Sie den Montage-Service

- Bestellnummer bereithalten
- Montage-Team anrufen
- bequem zurücklehnen

Der Montage-Service beinhaltet unter anderem

- die Überprüfung des Montageuntergrunds
- die fachgerechte Montage Ihrer Markise
- die exakte Einstellung Ihrer Markise
- die gewissenhafte Endkontrolle
- die umfangreiche Einschulung

Zögern Sie nicht, unser Montage-Team zu kontaktieren. Teilen Sie unseren Experten Ihren Terminwunsch mit. Wir beziehen Ihren Wunsch bestmöglich in die Terminplanung mit ein.

Telefon +43 (0)316 68 26 59

Mo bis Do 07.30 – 12.00 Uhr

13.00 – 17.00 Uhr

Freitag 07.30 – 12.00 Uhr

